

## Соединители электрические низкочастотные прямоугольные типа **СНП357**

предназначены для работы в электрических цепях постоянного и переменного (частотой до 3 МГц токов) и импульсного токов, для печатного монтажа. Соединители типа СНП357 взаимозаменяемы и взаимосочлениемы с соединителями СНП269 РЮМК.430420.006 ТУ

### Обозначение

**Соединитель СНП357-168(224)В(Р)П4(5)1(2)-4В(С)-1(2)-0**

ТУ У 31.2-14308479-014:2007, где

СНП – соединитель низкочастотный прямоугольный;

357 – порядковый номер разработки;

168 (224) – количество контактов;

В (Р) – часть соединителя: В – вилка; Р – розетка;

П – способ монтажа – пайка;

4 (5) – тип хвостовика:

4 – для планарного монтажа на печатной плате;

5 – для прямого монтажа в отверстие печатной платы и подпайки проводов;

1 (2) – покрытие рабочей части контактов: 1 – золото; 2 – серебро;

4 – максимально возможное количество рядов в соединителе;

В (С) – обозначение пропущенного ряда контактов;

1 (2) – вариант исполнения кодового штыря розетки:

1 – короткий (без резьбового элемента)

2 – удлиненный (с резьбовым элементом)

0 – вариант исполнения соединителей (вилки и розетки) без кодирующих элементов;

ТУ У 31.2-14308479-014:2007 – обозначение технических условий.

Вид климатического исполнения – В2.1 по ГОСТ 15150-69.

### Условия эксплуатации

Синусоидальная вибрация:

диапазон частот, Гц . . . . .1 – 2000

амплитуда ускорения, м/с<sup>2</sup> (g) . . . . .200 (20)

Акустический шум:

диапазон частот, Гц . . . . .50 – 10000

уровень звукового давления, дБ . . . . .160

Механический удар одиночного действия:

пиковое ударное ускорение м/с<sup>2</sup> (g) . . . . .10000 (1000)

длительность действия, мс . . . . .0,1 – 2,0

Механический удар многократного действия:

пиковое ударное ускорение, м/с<sup>2</sup> (g) . . . . .1500 (150)

длительность действия, мс . . . . .1 – 5

Линейное ускорение, м/с<sup>2</sup> (g) . . . . .1000 (100)

Атмосферное пониженное давление, Па (мм рт. ст.):

рабочее . . . . .1,3·10<sup>2</sup> (1)

предельное, . . . . .1,2·10<sup>4</sup> (90)

Повышенное рабочее давление, Па (кгс/см<sup>2</sup>) . . . . .29,4·10<sup>4</sup> (3)

Повышенная температура среды, °С:

рабочая . . . . .100

предельная . . . . .70

Пониженная температура среды, °С:

рабочая . . . . .минус 60

предельная . . . . .минус 65

Смена температур:



от максимальной температуры соединителя (с учетом температуры перегрева контактов), °С . . . . .	130
до пониженной предельной температуры среды, °С . . . . .	минус 65
Повышенная относительная влажность при температуре 35 °С, % . . . . .	98
Иней и роса, соляной туман, статическая пыль, солнечное излучение, плесневые грибы	
Атмосфера с коррозионно-активными агентами (кроме соединителей с контактами, покрытыми серебром) . . . . .	с сернистым газом, аммиаком
Вилки соединителей с хвостовиками контактов под планарный монтаж предназначены для установки и пайки на печатные платы толщиной, мм:	
всех вилок с не пропущенными рядами контактов. . . . .	1,5 – 3,0
для 4-х рядных вилок с пропущенным рядом контактов . . . . .	3,5 – 5,0

Розетки соединителей предназначены для установки и пайки на печатную плату толщиной от 1,5 до 3,0 мм. При этом у розеток допускается на выступающих из платы частях хвостовиков производить пайку проводами площадью суммарного сечения до 0,25 мм<sup>2</sup>; в случае отсутствия печатной платы допускается на хвостовиках производить пайку проводами указанного выше сечения на расстоянии не менее 3 мм от изолятора, а при наличии транспортировочной планки – не менее 2 мм от последней. Монтаж соединителей на плате производится в сочлененном состоянии. Допускается использовать технологические ответные части.

### **Технические характеристики**

Рабочий ток на контакт, А, не более . . . . .	1,2
Рабочее напряжение, В (ампл.), не более:	
при шаге хвостовиков контактов 2,5 мм . . . . .	250
при шаге хвостовиков контактов 1,25 мм . . . . .	150
Сопротивление контактов, МОм, не более. . . . .	15
Сопротивление изоляции, МОм, не менее . . . . .	10000
Емкость между контактами, пФ, не более . . . . .	3
Электрическая прочность изоляции, В (ампл.)	
при шаге хвостовиков контактов 2,5 мм . . . . .	1200
при шаге хвостовиков контактов 1,25 мм . . . . .	800
Усилие расчленения контактов с контрольным калибром, Н (кгс) . . . . .	0,14 – 0,6 (0,014 – 0,06)
Усилия расчленения (сочленения) соединителей, Н (кгс), не более:	
для соединителей на 168 контактов (золото) . . . . .	110,0 (11,0)
для соединителей на 168 контактов (серебро) . . . . .	140,0 (14,0)
для соединителей на 224 контакта. . . . .	160,0 (16,0)
Количество сочленений-расчленений . . . . .	500
Минимальная наработка, ч:	
для соединителей с покрытием контактов золотом . . . . .	20000
для соединителей с покрытием контактов серебром. . . . .	15000
Минимальный срок сохраняемости, лет . . . . .	20

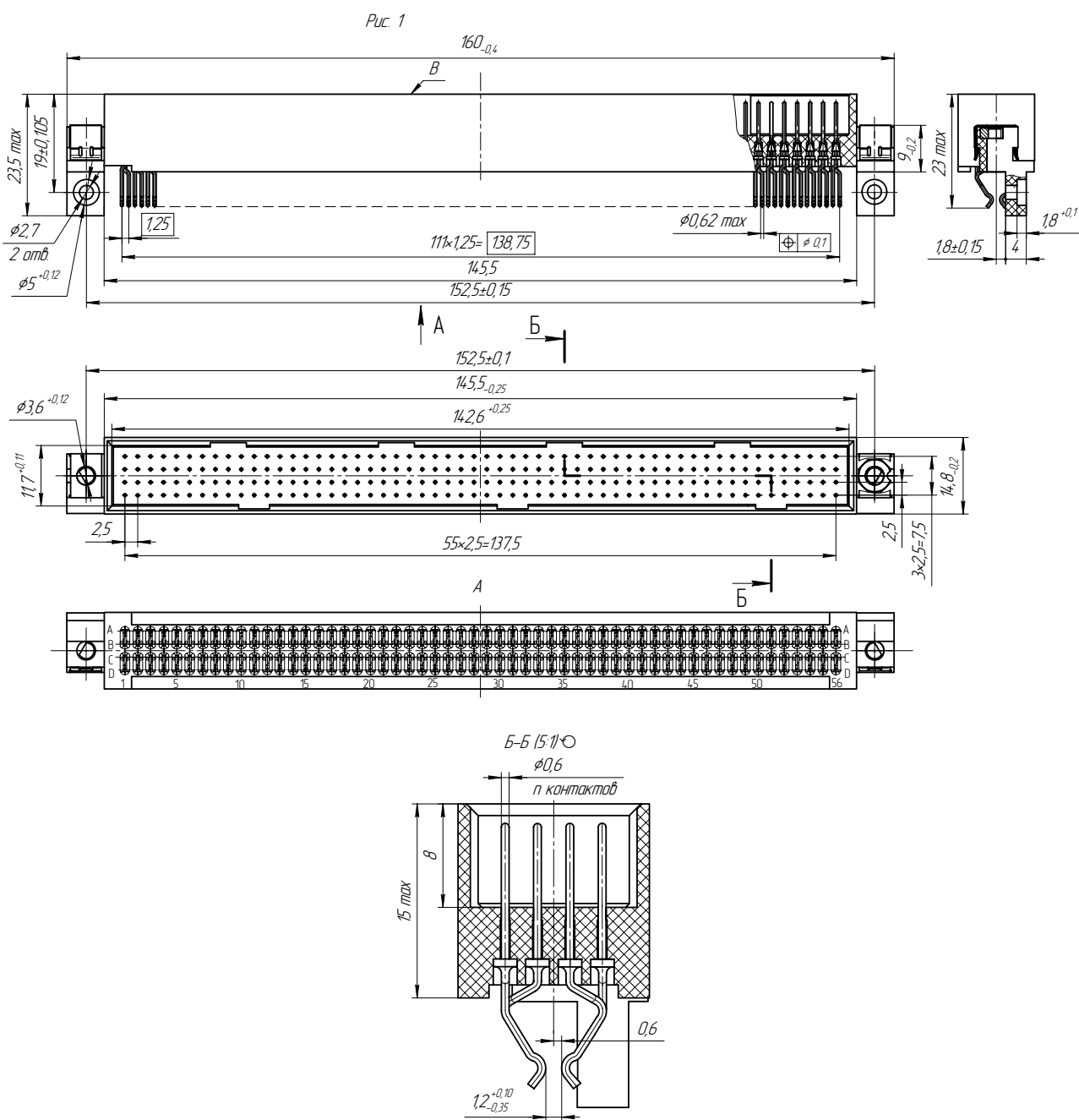

Стрела прогиба поверхности В не более 0,3 мм

Условное обозначение соединителя	Рис.	Количество контактов, П, штук
СНП357-224ВП4-1-4	1	224
СНП357-224ВП4-2-4		
СНП357-168ВП4-1-4С	2	168
СНП357-168ВП4-2-4С		
СНП357-168ВП4-1-4В	3	168
СНП357-168ВП4-2-4В		
СНП357-224ВП4-1-4-0	4	224
СНП357-224ВП4-2-4-0		
СНП357-168ВП4-1-4С-0	5	168
СНП357-168ВП4-2-4С-0		
СНП357-168ВП4-1-4В-0	6	168
СНП357-168ВП4-2-4В-0		

Рисунок 1

Рис. 2  
Остальное см. рис. 1



Рис. 3  
Остальное см. рис. 1



Рис. 4  
Остальное см. рис. 1

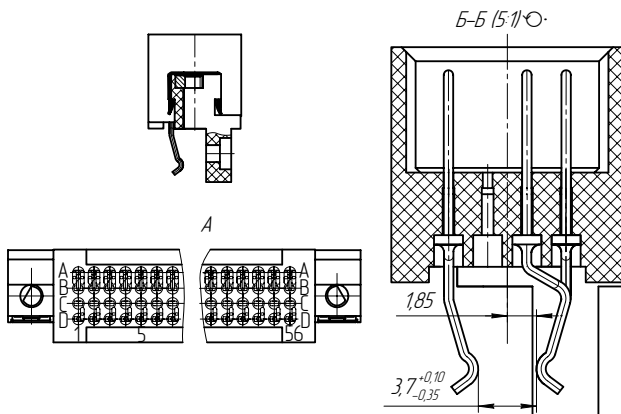

Рис. 5  
Остальное см. рис. 1

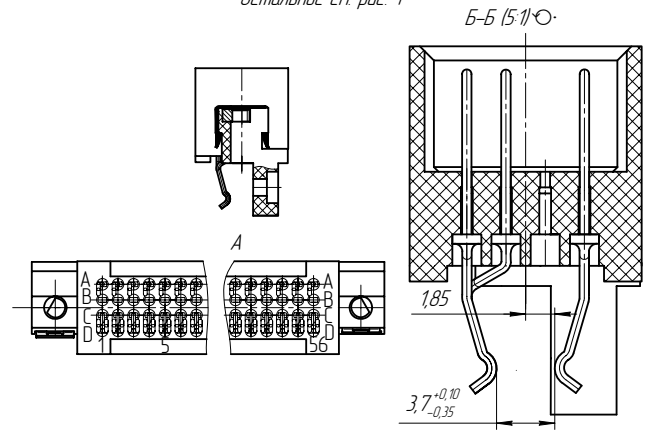

Рис. 6  
Остальное см. рис. 1



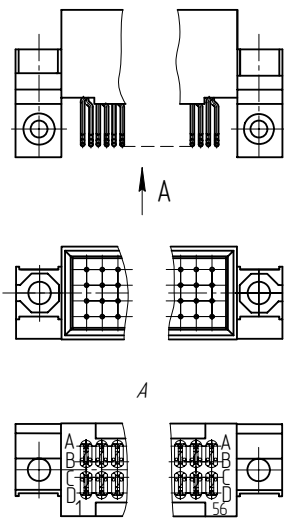

- 1. Стрела прогиба поверхности Б не более 0,3 мм
- 2. Маркировка рядов показана условно

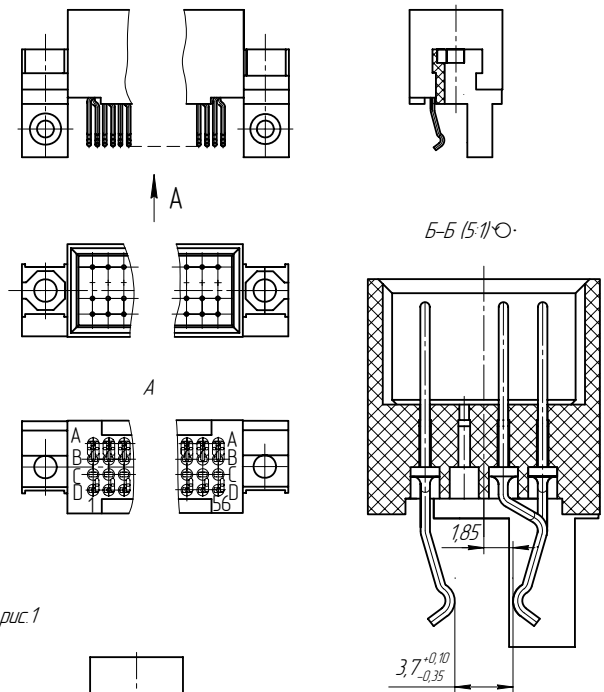
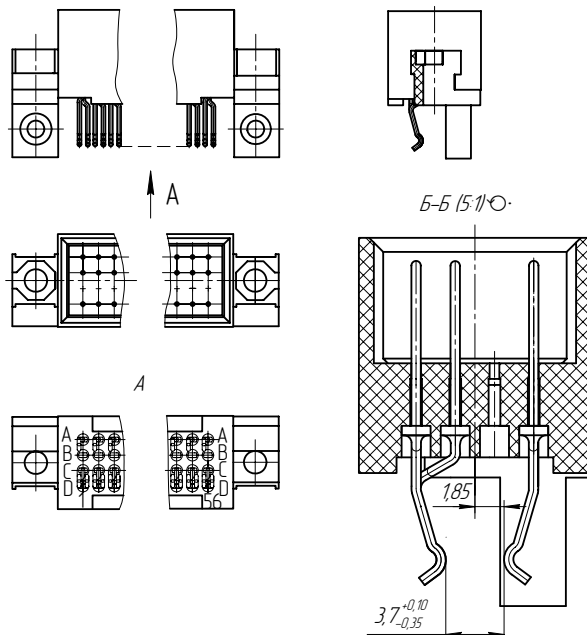
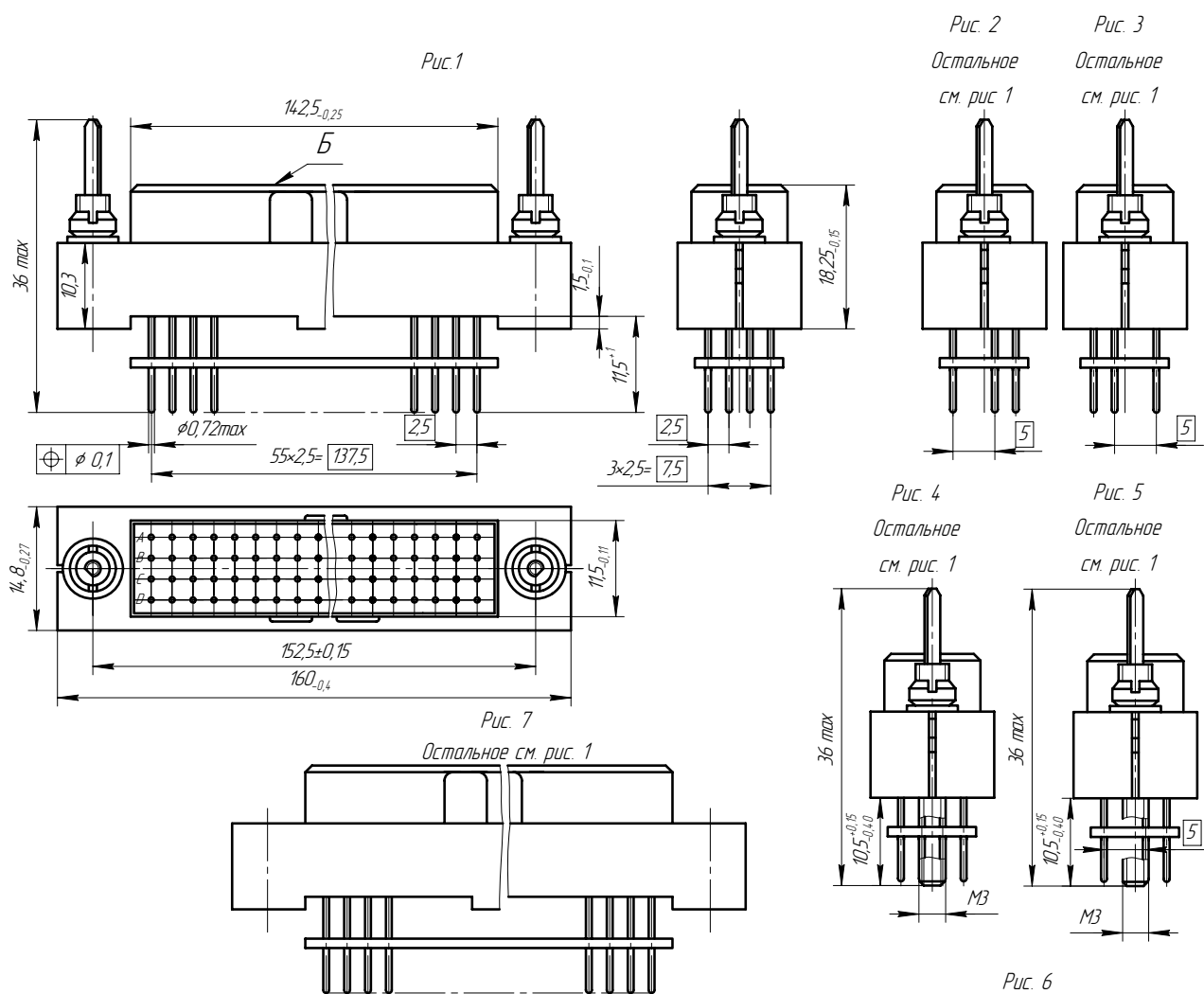
Условное обозначение соединителя	Рис.
СНП357-224РП51-4-1	1
СНП357-224РП52-4-1	
СНП357-168РП51-4В-1	
СНП357-168РП52-4В-1	2
СНП357-168РП51-4С-1	
СНП357-168РП52-4С-1	3
СНП357-224РП51-4-2	
СНП357-224РП52-4-2	4
СНП357-168РП51-4В-2	
СНП357-168РП52-4В-2	5
СНП357-168РП51-4С-2	
СНП357-168РП52-4С-2	6
СНП357-224РП51-4-0	
СНП357-224РП52-4-0	7
СНП357-168РП51-4В-0	
СНП357-168РП52-4В-0	
СНП357-168РП51-4С-0	
СНП357-168РП52-4С-0	

Рисунок 2

## Возможные положения кодовых элементов (штырей и шайб)

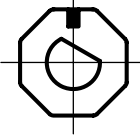
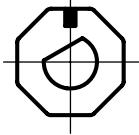
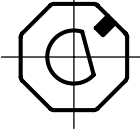
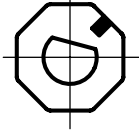
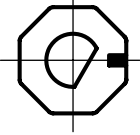
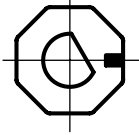
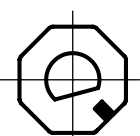
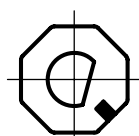
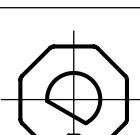
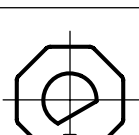
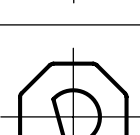
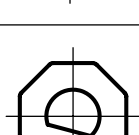
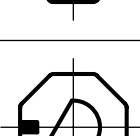
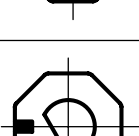
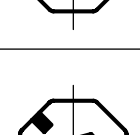
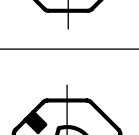
Положение кодовых элементов	Прямого	Зеркального
1		
2		
3		
4		
5		
6		
7		
8		

Примечание - Вид на шайбу - со стороны монтажа